

แม่เหล็กทรง ทัลพาลิช

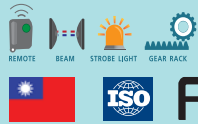

GENESIS-1000F Sliding Gate

MODEL	G-1000F
Power	220V AC,50Hz
Gear/Sprocket Rotation	48 RPM
Open Speed	12M per minute
Torque Output	16N.m
Ambiebt Temp.	-20°C - +60°C
Weight	14Kg

คุณสมบัติพิเศษ

- ภายในใช้น้ำมันหล่อลื่นคุณภาพสูง
- มีกุญแจสำรอง ในการปลดล็อค กรณีชุดมอเตอร์มีปัญหาในการทำงาน หรือไฟฟ้าดับ
- ระบบล็อคอัตโนมัติเมื่อประตูปิด และเปิด
- มีสวิตช์ติดตั้งอยู่ภายใน เพื่อควบคุมการทำงานของมอเตอร์ Double Check
- สามารถเชื่อมต่อ สวิตช์กดเปิด-ปิด , ตู้ควบคุมระบบกันขโมย , สัญญาณไฟกระพริบ , เซ็นเซอร์ตรวจจับ
- มีระบบป้องกันประตูหนีบ ประตูถอยหลังกลับอัตโนมัติ เมื่อผ่านอุปกรณ์ตรวจจับ
- ตัวมอเตอร์ออกแบบให้ทนทานต่อสภาพอากาศภายนอก ป้องกันน้ำ และแมลงต่างๆ

- 1.Magnetic Switch
- 2.Sliding gate
- 3.Magnetic - iron
- 4.Magnetic - iron Supporting Frame
- 5.Rack Supporting Column
- 6.Driven Rack
- 7.Driven Gear
- 8.Angle Steel
- 9.Supporting Plate
- 10.Embedded Bolt
- 11.Embedded Foundation Piece

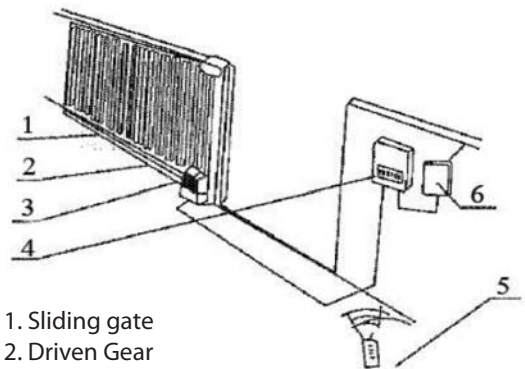
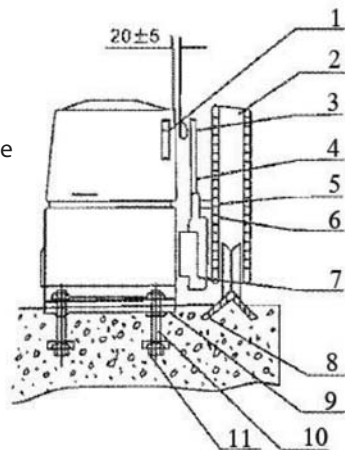

1. Sliding gate
2. Driven Gear
3. Gate Operator
4. Press-button Controller
5. Radio Transmitter
6. Radio Receiver